

MK9 / MK9HT



Instrukcja obsługi Operating instructions



Uwagi ogólne

Prosimy o dokładne zapoznanie się z niniejszą instrukcją przed rozpoczęciem pracy z narzędziem MK9 (szara obudowa) lub MK9HT (czarna obudowa). HellermannTyton nie ponosi odpowiedzialności za szkody powstałe wskutek nieprawidłowego użytkowania czy działania narzędzia.

General

Please read the operating instructions carefully before using the tension tool MK9 (grey housing), MK9HT (black housing). We are not liable for any damage and claims arising from the improper operation or use of the tension tool.

Kontakt / Contact

HellermannTyton w Polsce:

E-mail: info@hellermanntyton.pl

Internet: www.HellermannTyton.pl

HellermannTyton w Niemczech:

HellermannTyton GmbH

Großer Moorweg 45, D-25436 Tornesch

Telefon: +49 4122/701-1, Fax: +49 4122/701-400

E-mail: info@HellermannTyton.de

Internet: www.HellermannTyton.de

Zastrzeżone prawo do ewentualnych zmian technicznych. Wydanie 04/2009

Due to technical improvements specifications may be altered without notice 04/2009

HellermannTyton



Instrukcja bezpieczeństwa

Narzędzie do zaciągania opasek może być wykorzystywane jedynie w celach opisanych w niniejszej instrukcji. Narzędzie może być niebezpieczne, jeśli będzie nieprawidłowo użyte. Producent nie odpowiada za szkody na mieniu lub zdrowiu personelu powstałe na skutek użycia narzędzia, które zostało zmodyfikowane lub przerobione przez użytkownika bez zgody producenta.

Wszystkie narzędzia przed opuszczeniem fabryki zostały dokładnie sprawdzone pod względem bezpieczeństwa.

Otwarcie narzędzia może być dokonane jedynie przez producenta lub przez osoby przeszkolone przez HellermannTyton.

Uszkodzenia wynikłe z nieodpowiedniego używania narzędzia, zmian dokonanych bez zgody producenta oraz otwarcia narzędzia przez nieautoryzowanego specjalistę powodują utratę gwarancji.



Safety instructions

The tension tool is only to be used for the described purpose. The tension tool can be dangerous, if used not properly. The manufacturer is not liable for any damage or claims resulting from unauthorized changes to the tension tool.

The tension tool has been checked for safety and has left the factory in a technically perfect condition.

Only specialists trained by the manufacturer are allowed to open the tension tool.

If the tool is damaged due to unauthorized changes, misuse or evidence that the tool was opened by a non-authorized specialist, all tool warranty may be void.

Dane techniczne

Nr artykułu: 110-09500 (MK9), 110-09000 (MK9HT)

Średnica wiązania: zależna o zastosowanej opaski

Wymiary (D x W x S): ok. 190 x 150 x 40 mm

Waga: ok. 0,4 kg

Zalecane opaski HellermannTyton: T50 do T150, jak również LK5

Szerokość / Grubość opasek: max 13,5 mm / 2,2 mm

Technical data

Order No.: 110-09500 (MK9), 110-09000 (MK9HT)

Bundle diameter: depending on the type of tie

Dimensions (l x h x w): approx. 190 x 150 x 40 mm

Weight: approx. 0.4 kg

HellermannTyton cable ties: T50 to T150, as well as LK5

Width / Thickness of ties: 13.5 mm / 2.2 mm max.

Ustawianie siły zaciągania opaski

- ✓ Dźwignię nastawy poziomu siły (1) przekręcić do wybranego poziomu wskazywanego na wskaźniku nastawy siły (2). Następnie pierścieniem dokładnej regulacji (3) ustaw wymaganą siłę zaciągania opaski.



Na ostatniej stronie znajdziesz numer artykułu kołpaka zabezpieczającego, przy pomocy którego można zabezpieczyć nastawę przed nieuzasadnioną zmianą.

Setting of tension

- ✓ Turn the tension adjustment knob (1) until the tension indicator (2) shows the required position. Then use the fine adjustment knob (3) to tune the tool to the used cable tie.



At the last page you will find the Order-Number for the Lock-Cap, to protect the adjustment knob against unintended tuning.

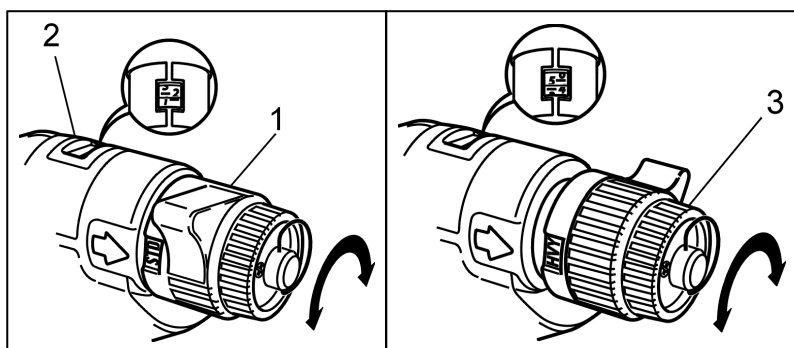

Nastawa / Setting		
Nastawa Setting MK9	Nastawa Setting MK9HT	Typ opaski Type
-	-	T30 / T40
1-4	1-3	T50 / T80
5-7	4-6	T120
6-8	7-8	T150

Obsługa narzędzia

- ✓ Umieść opaskę wokół wiązki przewodów, przeciągnij końcówkę taśmy przez główkę opaski (4) i ręcznie mocno zaciśnij (zapnij opaskę).
- ✓ Wprowadź końcówkę opaski przez przednią szczelinę narzędzia (5), a następnie dosuń narzędzie aby stykało z główką opaski (4).
- ✓ Ściągaj i puszczaj dźwignię narzędzia, jeśli potrzeba wielokrotnie, aż do osiągnięcia zadanej siły zaciągu. W momencie osiągnięcia zadanej siły narzędzie automatycznie obetnie końcówkę taśmy na równo z główką.

How to use

- ✓ Place tie around the bundle and pass end of tie through closure head (4). Pull the tie tight.
- ✓ Insert tie into the slot of the head plate of the tool (5) and move the tool towards the tie closure head (4) until touching.
- ✓ Squeeze and release the trigger, several times if necessary, until the preselected tension is attained. The end of the tie will then be cut off flush at the tie closure head.

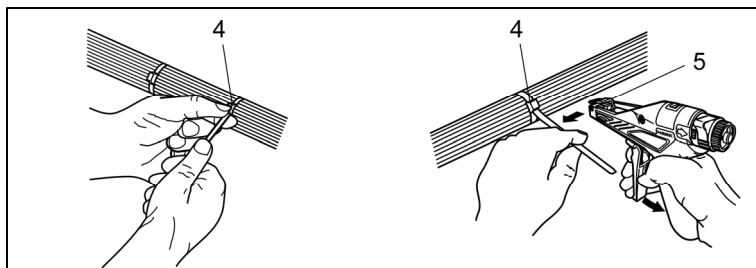

Wymiana ostrza noża



Uwaga! Zachowaj ostrożność przy wymianie ostrzy! Istnieje ryzyko zranienia!

- ✓ Odkręć śruby (6+7).
- ✓ Zdejmij osłonę czołową (10) i wyjmij ostrze (9).
- ✓ Włóż nowe ostrze (9) do narzędzia (zgodnie z rysunkiem). Zwróć uwagę na kierunek wkładanego ostrza.
- ✓ Złóż osłonę czołową (10) i zabezpiecz śrubami (6+7).

Replacement of blades



Caution! Take care when replacing the blades! There is danger of injury!

- ✓ Remove screws (6+7).
- ✓ Remove front plate (10).
- ✓ Replace old blade (9). Make sure that the new blade is inserted correctly (slant facing inward).
- ✓ Put front plate (10) back on. Secure with screws (6+7).

Części zamienne / Spare parts

Uwaga!

Stosuj tylko oryginalne części HellermannTyton. W przeciwnym razie bezpieczeństwo i prawidłowość funkcjonowania narzędzia nie będą objęte gwarancją.

Caution!

Use only original HellermannTyton spare parts. Otherwise the safety and proper function of the tension tool cannot be guaranteed.

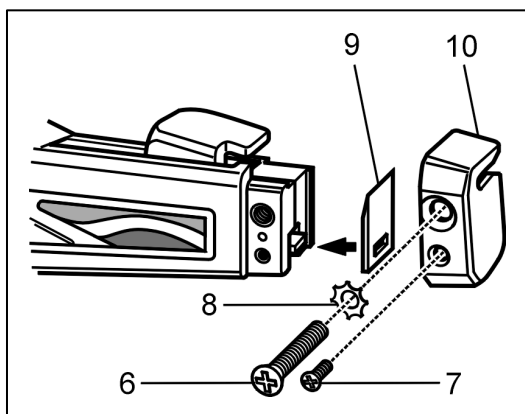

Części zamienne / Spare parts

Nr części Item No.	Oznaczenie	Description	Nr art. Order-No.
6	Śruba	Screw	110-09513
7	Śruba	Screw	110-09514
8	Podkładka zabezpieczająca	Lock Washer	110-07545
9	Ostrze noża	Blade	110-09511
10	Ostona czołowa	Front Plate	110-09517
-	Kołpak zabezpieczający	Lock-Cap	110-07200